

ΕΚΠΑΙΔΕΥΤΙΚΗ ΗΜΕΡΙΔΑ
ΟΙ ΚΑΤΑΠΕΛΤΕΣ ΤΟΥ ΝΕΚΡΟΜΑΝΤΕΙΟΥ
ΙΒ' ΕΦΟΡΕΙΑ ΠΡΟΪΣΤΟΡΙΚΩΝ ΚΑΙ ΚΛΑΣΙΚΩΝ ΑΡΧΑΙΟΤΗΤΩΝ
10 ΑΠΡΙΛΙΟΥ 2009

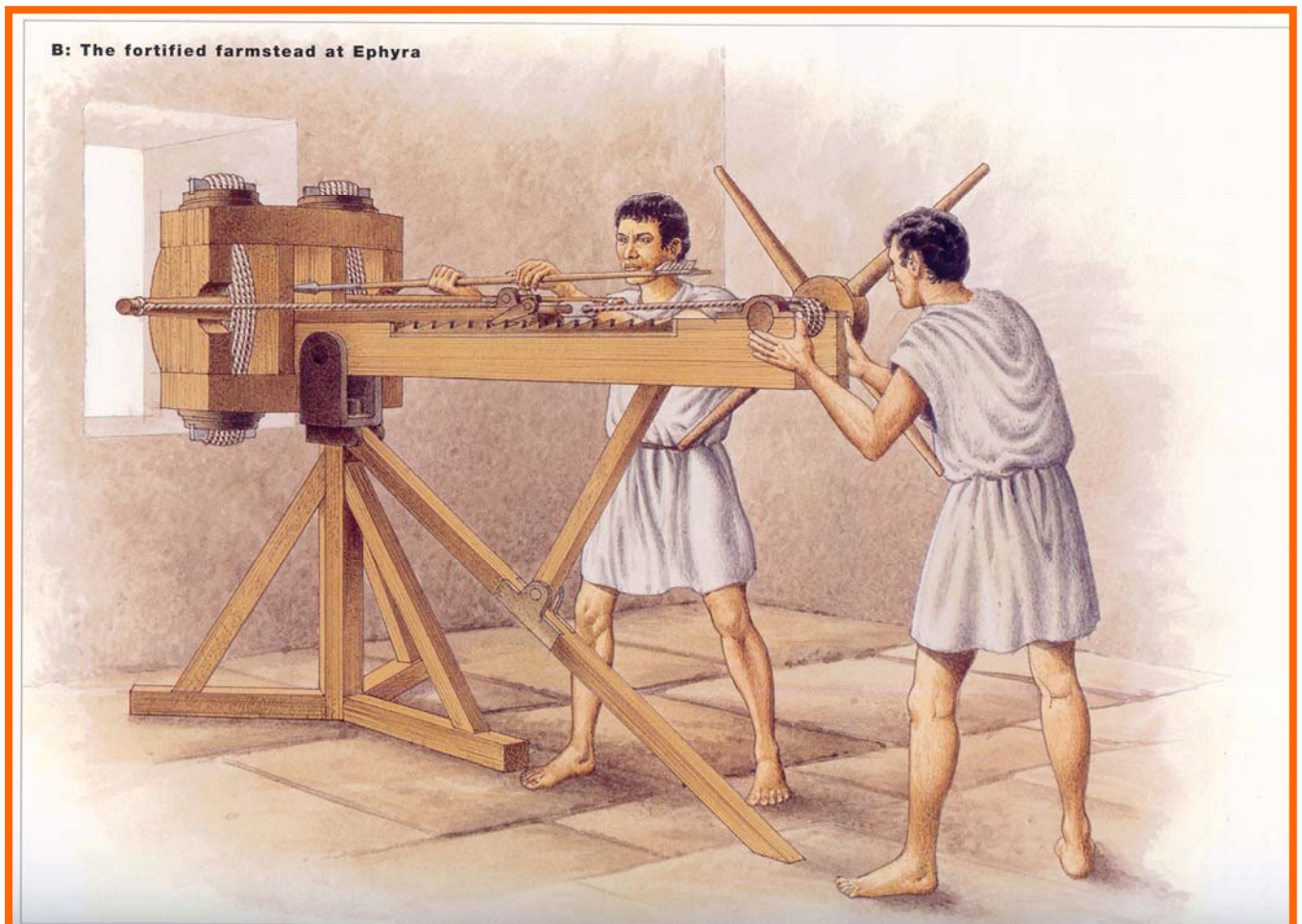

ΚΑΤΑΠΕΛΤΕΣ:

Τι ήταν ο καταπέλτης;

Ο καταπέλτης ήταν ένα είδος πολεμικής μηχανής. Λειτουργούσε ως ένα γιγαντιαίο τόξο που μπορούσε να εξακοντίζει βολές όχι μόνο σε μεγαλύτερη απόσταση από ένα συμβατικό τόξο αλλά και με πολύ μεγαλύτερη ένταση και ακρίβεια από αυτό. Τα βέλη εκτοξεύονταν σε ευθεία γραμμή με τόση δύναμη, ώστε μπορούσαν να διαπεράσουν μια ασπίδα (πέλτη), από όπου προέρχεται και η ονομασία του (καταπέλτης).

Πρώτη γενιά καταπελτών:
Ο γαστραφέτης

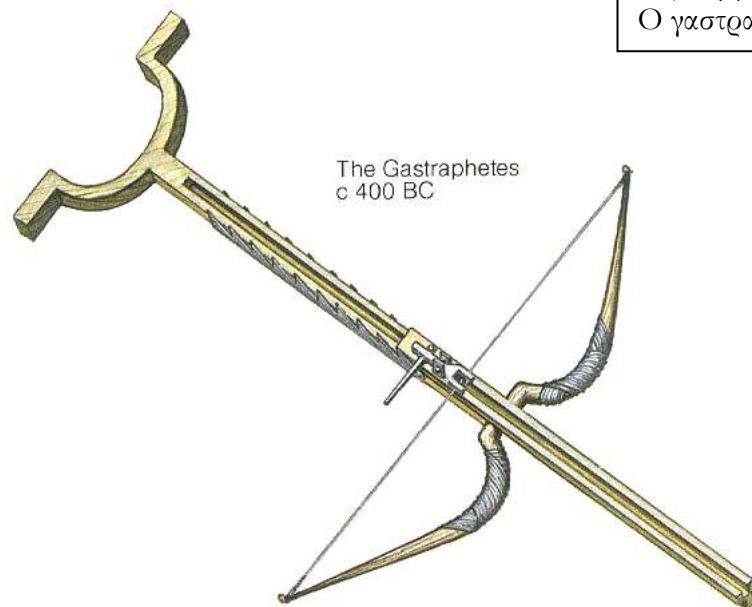

Λίγα λόγια για την ιστορία των καταπελτών:

Η πρώτη συγκεκριμένη αναφορά σε καταπέλτη χρονολογείται στο 400 π.Χ. στη Σικελία από τον τύραννο των Συρακουσών Διονύσιο. Αυτοί οι πρώτοι καταπέλτες, βασίζονταν σε τόξα και έριχναν βέλη. Την περίοδο της βασιλείας του Μεγάλου Αλεξάνδρου (336-323 π.Χ.) εντατικοποιήθηκε η χρήση τους και άρχισαν να εκτοξεύουν και πέτρες. Άρχισαν επίσης να χρησιμοποιούνται και στον ναυτικό πόλεμο και να τοποθετούνται σε πολιορκητικούς πύργους. Ο Έλληνας συγγραφέας Διόδωρος περιγράφει τους πρώτους καταπέλτες αλλά ο Ήρων από την Αλεξάνδρεια ήταν εκείνος που ανέλυσε την κατασκευή τους.

(Πηγή: *Brian M. Fagan, Οι Εβδομήντα μεγάλες επινοήσεις του αρχαίου κόσμου, Βασδέκης 2006.*)

Οι καταπέλτες του «Νεκρομαντείου»

Στην κεντρική αίθουσα του «Νεκρομαντείου» του Αχέροντα¹, βρέθηκαν πολυάριθμα χάλκινα και σιδερένια εξαρτήματα που έπεσαν από τον άνω όροφο όταν κατέρρευσε το δάπεδο κατά την καταστροφή του 167 π.Χ. Προέρχονταν

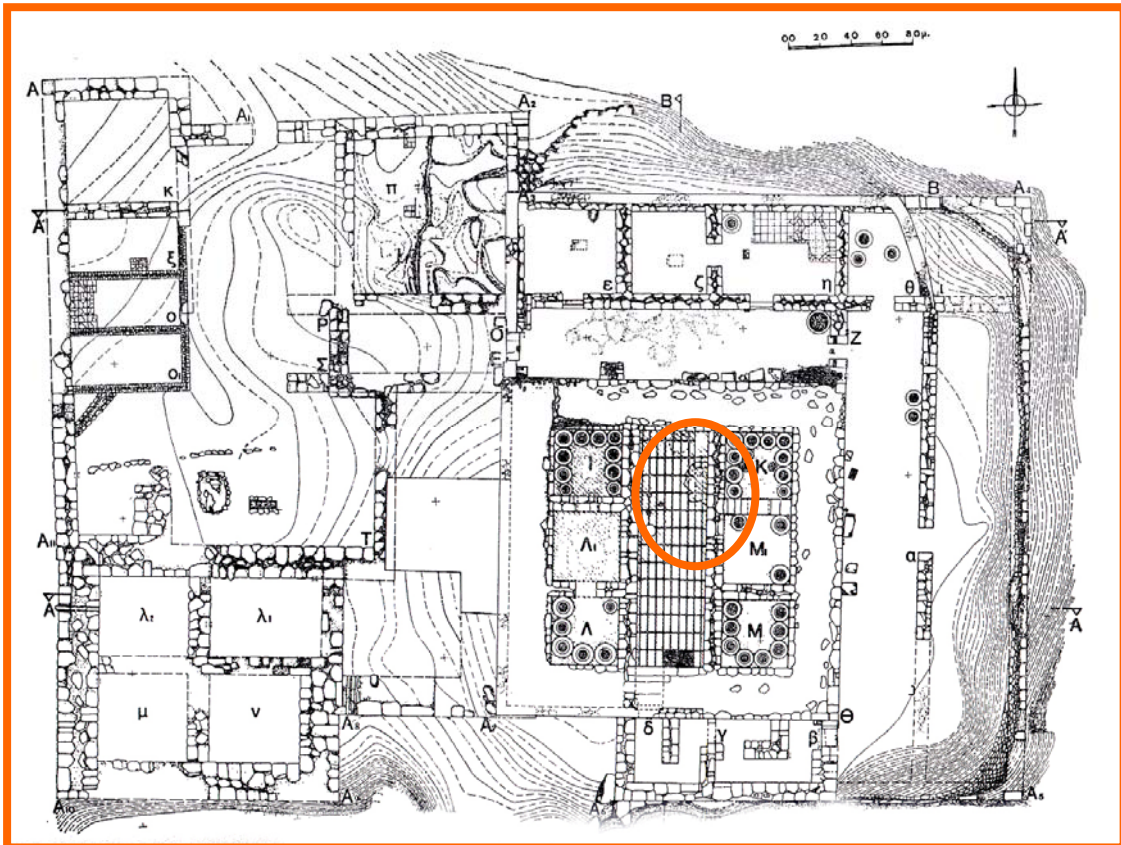

από επτά μικρούς καταπέλτες, οι οποίοι είχαν χρησιμοποιηθεί για την άμυνα του συγκροτήματος. Οι καταπέλτες του Νεκρομαντείου, αποτελούν το πληρέστερο σύνολο καταπελτών ελληνιστικής εποχής και κάποια εξαρτήματά τους είναι μοναδικά.

(Πηγή: Σωτήρης Δάκαρης, *Το Νεκρομαντείο του Αχέροντα*, Αθήνα, 1993.)

¹ Το «Νεκρομαντείο» ήταν ένα ιερό όπου πήγαιναν οι άνθρωποι για να έρθουν σε επαφή με τους πεθαμένους συγγενείς τους.

Πως λειτουργούσε ο καταπέλτης συστροφής;

Οι καταπέλτες των αρχαίων αποτελούνταν από μια ξύλινη τριποδική βάση, πάνω στην οποία κινούνταν η οριζόντια «κάννη». Η «κάννη» αποτελούνταν από μια αυλακωτή σύριγγα, μέσα στην οποία γλιστρούσε η *διώστρα* με το βέλος. Το *καρχήσιον*, στη σύνδεση της κάννης με τη βάση εξασφάλιζε την ακρίβεια της σκόπευσης. Στο πίσω μέρος της σύριγγος βρισκόταν ο μηχανισμός οπλισμού, που χρησίμευε για το τέντωμα της χορδής του τόξου και η *σκανδάλη*.

Ο πολύπλοκος ελατηριακός εξοπλισμός, αποτελούνταν από ένα γερό ξύλινο πλαίσιο με δύο χωριστές δέσμες στριμμένων ζωικών τενόντων ή τριχών, που αγκάλιαζαν αντίστοιχα τους δύο ξύλινους βραχίονες όπου στερεωνόταν η *χορδή*. Για το σφίξιμο των νεύρων γύρω από τους βραχίονες χρησίμευαν 4 σιδερένιες στρόφιγγες (*επιζυγίδες*), που έπιαναν τις δύο άκρες των ελατηρίων, που έβγαιναν πάνω και κάτω από το πλαίσιο.

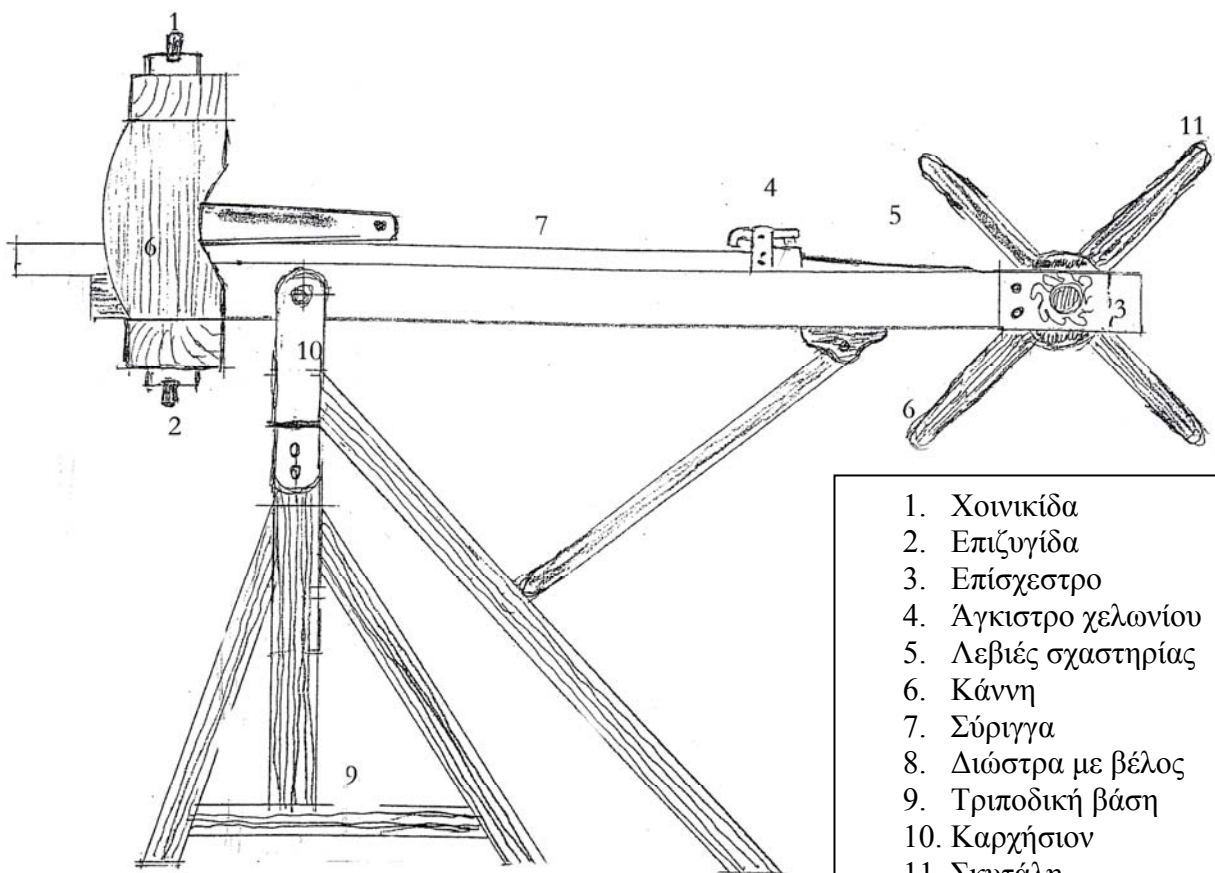

1. Χοινικίδα
2. Επιζυγίδα
3. Επίσχεστρο
4. Άγκιστρο χελωνίου
5. Λεβιές σχαστηρίας
6. Κάννη
7. Σύριγγα
8. Διώστρα με βέλος
9. Τριποδική βάση
10. Καρχήσιον
11. Σκυτάλη

► Άλλοι τύποι πολιορκητικών μηχανών της αρχαιότητας

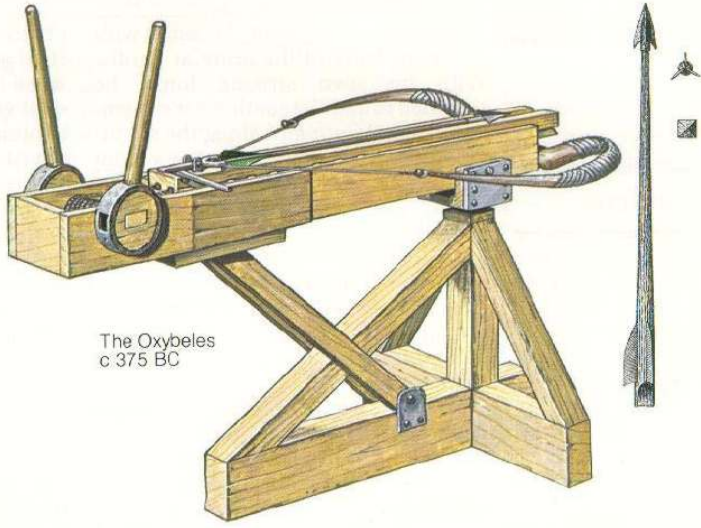

The Oxybeles
c 375 BC

Βαλλίστα

Οξυβελής καταπέλτης

The Ballista
c50 BC

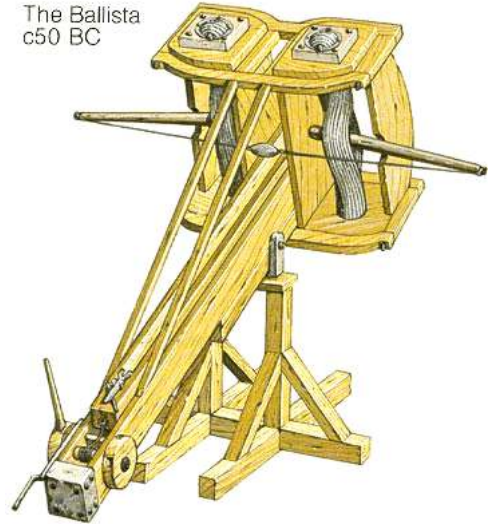

The Cheiroballistra
c AD 100

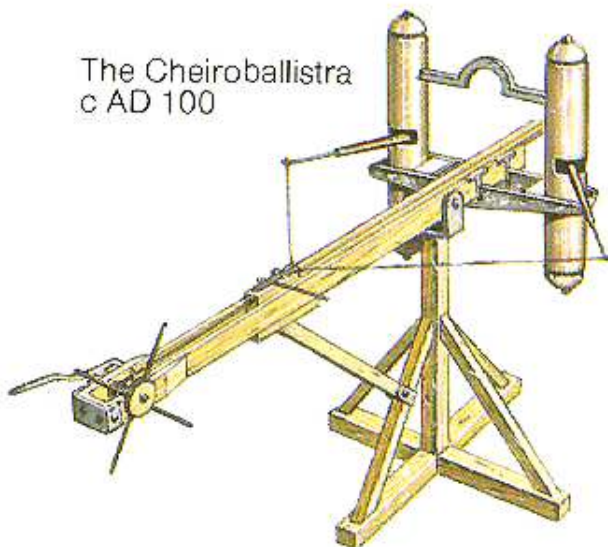

Χειροβαλλίστρα



Λιθοβόλος καταπέλτης